

Herausgeber:

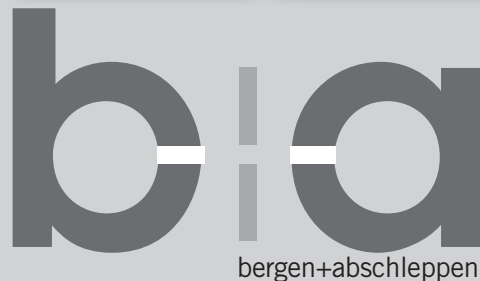

VERBAND DER BERGUNGS- UND ABSCHLEPPUNTERNEHMEN E.V.



Charakteristik / Konzept bia

Der Verband:

Hauptaufgabe des 1963 gegründeten Verbandes der Bergungs- und Abschleppunternehmen e.V. (VBA) mit Sitz in Wuppertal ist es, seinen Mitgliedern eine Interessenvertretung zu bieten und in der Öffentlichkeit für das spezielle Gewerbe Pannenhilfe, Bergen und Abschleppen um Vertrauen zu werben. Der VBA e.V. ist Mitglied in der ARGE Pannen- und Unfallhilfe e.V. (APU). Er besitzt inzwischen bei allen staatlichen Einrichtungen und Institutionen das Image eines kompetenten und leistungsstarken Ansprechpartners, was den Mitgliedern in ihrer täglichen Praxis stetig neuen Nutzen bringt.

Der VBA repräsentiert

- rund 1.400 Mitgliedsbetriebe
- mehr als 10.000 Mitarbeiter
- mit 6.000 Einsatzfahrzeugen

Die Mitglieder repräsentieren unterschiedliche Aufgaben und Dienstleistungen im Pkw- und Nutzfahrzeubbereich:

- Bergen und Abschleppen
- Pannenhilfe
- Transportleistungen
- Kfz-Reparatur, Karosseriebau
- Abwicklung von Kranarbeiten
- Ölspurbeseitigung
- Verwahrtätigkeiten
- Sachverständigenleistungen
- Autohäuser
- Tankstellen

Das offizielle Organ des VBA: Die leserfreundlich konzipierte Fachzeitschrift „b+a“ (bergen+abschleppen)

Leserstruktur

- Mitgliedsbetriebe
- Firmen und Institutionen wie z.B.
- Kraftfahrzeug- und Aufbauhersteller
- Versicherungen
- Behörden und Dienststellen
- Notrufzentralen
- Automobilclubs
- Mitarbeiter und Angestellte

Inhaltsschwerpunkte

- Mitteilungen über die Verbandsarbeit
- Informationen rund um die Pannen- und Unfallhilfe, Werkstatt- und Produktsektor
- Aktuelles auf dem Lkw- und Pkw-Nutzfahrzeugbereich
- Praxisthemen (z.B. Hinweise zur Ladungssicherung oder zu Sicherungsmaßnahmen)
- Grundlagen für den Rechtsbereich und die erfolgreiche Betriebsführung
- Aus- und Weiterbildung
- Unternehmensporträts
- Ausführliche Berichte und Informationen über internationale Messen, Ausstellungen und entsprechende technische Trends

„b+a“:

Die Fachzeitschrift des in seiner Branche führenden deutschen Fachverbandes.

- Wichtigster und kompetenter Träger für effektive Werbung
- Ein vielseitiges Magazin mit hoher Effizienz und Akzeptanz
- Eine hochwertige Informationsplattform für optimale Werbewirkung und geringstem Streuverlust.

Redaktionelle Informationen



Herausgeber

Verband der Bergungs- und Abschleppunternehmen e.V. (VBA)

Verlag

VBA Service-Gesellschaft des Verbandes der Bergungs- und Abschleppunternehmen mbH
Linderhauser Straße 141
42279 Wuppertal
Telefon: +49 202 26656-0
Telefax: +49 202 26656-4
E-Mail: info@vba-service.de
Internet: www.vba-service.de

Redaktion

Ulrike Wenzel
Telefon: +49 202 26656-19
Telefax: +49 202 26656-4
E-Mail: wenzel@vba-service.de

Anzeigenleitung

Bianca Kramer
Telefon: +49 202 26656-12
Telefax: +49 202 26656-4
E-Mail: kramer@vba-service.de

53. Jahrgang 2017

Erscheinungsweise

monatlich zum 01. des Monats
(eine Sommer-Doppelausgabe)

Bezugspreis

Einzelverkaufspreis EUR 4,50
zzgl. EUR 1,60 Versandkosten
Jahresabonnement Inland EUR 67,10
(Preise inkl. Versandkosten) Ausland EUR 84,70
(für Mitglieder des VBA e.V. im Beitrag enthalten)

Druckauflage

2.500 Exemplare

Druckproduktion

Druckhaus Ley + Wiegandt
E-Mail: info@ley-wiegandt.de

Design und Druckvorstufenkontakt

Diethart Kerkmann GrafikDesignBüro
E-Mail: post@kerkmann.com

Termine



Ausgabe	Anzeigen-/ Druckunterlagenschluss	Erscheinungstermin	Ausgabe	Anzeigen-/ Druckunterlagenschluss	Erscheinungstermin
01/17	07.12.2016	01.01.2017	07/08.17	22.06.2017	14.07.2017
02/17	10.01.2017	01.02.2017	09/17	10.08.2017	01.09.2017
03/17	10.02.2017	01.03.2017	10/17	10.09.2017	01.10.2017
04/17	10.03.2017	01.04.2017	11/17	10.10.2017	01.11.2017
05/17	10.04.2017	01.05.2017	12/17	10.11.2017	01.12.2017
06/17	30.05.2017	19.06.2017	01/18	08.12.2017	01.01.2018

Es erscheinen 11 Ausgaben inkl. einer Doppelnummer im Sommer.

Technische Informationen



Zeitschriftenformat

DIN A4 210 mm breit x 297 mm hoch

Druckverfahren

Bogenoffsetdruck, Rückenheftung
Farben: Euroskala 4c

Zahlungsbedingungen

14 Tage nach Rechnungsdatum ohne Abzug
USt-Ident-Nr. DE 183348441

Anzeigenpreisliste

Gültigkeit ab 01.01.2016

Anzeigenleitung

Bianca Kramer
Telefon: +49 202 26656-12
Telefax: +49 202 26656-4
E-Mail: kramer@vba-service.de

Redaktioneller Hinweis

Für unverlangt eingesandte Unterlagen, Beiträge, Fotos und Zeichnungen wird keine Haftung übernommen; namentlich gekennzeichnete Beiträge (auch mit Signatur) stellen die Meinung der Autoren dar. Nachdruck und Vervielfältigung aller Art sowie Übernahme auf Datenträger sind nur mit schriftlicher Genehmigung des Verlages gestattet.

Druckunterlagen

Übernahme digitaler Daten für Anzeigen:

Vor einer Anzeigenübermittlung muss der Anzeigenabteilung ein entsprechender Anzeigenauftrag vorliegen.

Es gelten die allgemeinen Anzeigenschluss-Termine. Zur Kontrolle und Sicherheit der übermittelten Anzeige sollte ein 1:1-Ausdruck vorliegen, bei Farbanzeigen ein farberbindlicher Proof oder ein Andruck.

Datenformate:

Wir empfehlen die Anlieferung von PDF-Daten nach den allgem. gültigen Drucknormen oder hochaufgel. JPG-Daten als Gesamtdatensatz.

Bei Versendung von offenen Dateien bitten wir um vorherigen Bescheid.

Andere Datenformate nur nach vorheriger Absprache!

Datenübermittlung:



Per E-Mail oder per Datentransfer (Auskunft bei der Anzeigenleitung)

Gewährleistung Daten/Zusatzaufwand:



Es wird gedruckt, was übermittelt wurde. Bei Anlieferung von unvollständigen oder abweichenden Daten in Texten, Abbildungen und Farben übernehmen wir keine Haftung.

Angelieferte Daten, die nicht den gängigen Druckstandards entsprechen, z.B. Bürosoftware (Word usw.), können nicht verarbeitet werden. Zusätzlicher Aufwand für Konvertierungen und Optimierungen an Daten werden berechnet.

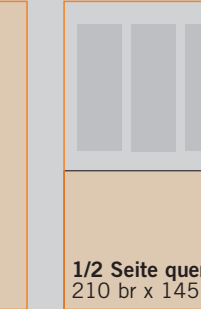
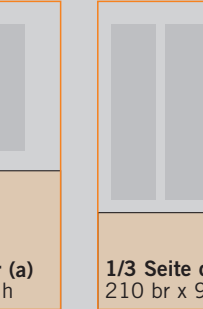
Anzeigen vollflächig (a=Beschnittzugabe zusätzl. zum Anzeigenformat: 4 mm)

				
2/1 Seite (a) 420 br x 297 h	1/1 Seite (a) 210 br x 297 h	1/2 Seite quer (a) 210 br x 145 h	1/3 Seite quer (a) 210 br x 95 h	1/4 Seite quer (a) 210 br x 70 h
EUR 1.595,-	EUR 935,-	EUR 610,-	EUR 465,-	EUR 400,-

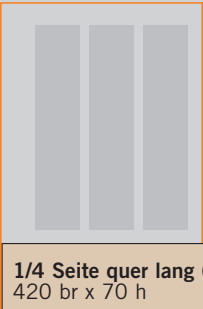
Anzeigen im Satzspiegel (ohne Platzierungsvorgaben)

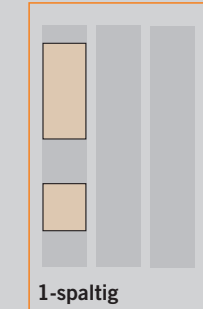
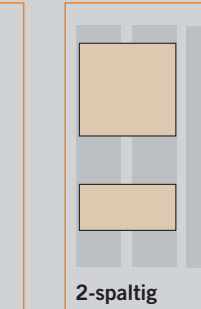
			
1/4 Seite quer lang (a) 420 br x 70 h	1-spaltig 50 br x 110 h EUR 275,- oder 50 br x 50 h EUR 175,-	2-spaltig 105 br x 110 h EUR 455,- oder 105 br x 50 h EUR 275,-	1/3 Seite hoch (a) 90 br x 297 h EUR 540,-

Alle Maßangaben in mm

Vorzugsplätze
(Preise für vierfarbige Anzeigen)

2. und 3. Umschlagseite	EUR 1.045,-
4. Umschlagseite (Rückseite)	EUR 1.170,-

Beilagen (nur kompl. Auflage, nicht rabattfähig, versandfreie Anlieferung, Höchstformat B 205 x H 292 mm)

bis 25 gr	EUR 665,-
je 5 gr mehr:	10% Aufschlag vom Grundpreis

Einhefter/Einkleber/Postkarten

Preise und Formate auf Anfrage

Nachlässe

Mengenstaffel pro Ausgabe	
2 Seiten und mehr	5 %
Malstaffel pro Jahrgang	
3 Anzeigen	5 %
6 Anzeigen	10 %
11 Anzeigen	15 %

VBA-Mitglieder erhalten zusätzlich 5 % Rabatt (nicht für Kleinanzeigen)

Zusatzkosten

Zusätzliche Gestaltungsarbeiten und technische Kosten im Druckvorstufenbereich, wie Satzkosten und Bildbearbeitung (auch der erhöhte Aufwand beim Konvertieren fremder Datenformate) werden gesondert nach Aufwand berechnet.

Farbzuschläge

Innerhalb der Formatübersicht ist der Preis für Schwarz/weiß- und Vierfarb-Anzeigen dargestellt. Bei jeder zus. Sonderfarbe für alle Formate bitten wir um Rückfrage.

Alle Preisangaben zzgl. ges. Mehrwertsteuer.

Kleinanzeigen/Gelegenheiten (Spaltenbreite 50 mm)

Ankauf/Verkauf/Stellenanzeigen	
je Druckzeile	EUR 8,50
Farbige Hervorhebung	zzgl. 10 %
4-fbg. Foto	EUR 75,-
Chiffre-Gebühr	EUR 9,-

Allgemeine Geschäftsbedingungen für Anzeigen und Fremdbeilagen in Printmedien der VBA Service GmbH

1. Mit dem „Anzeigenauftrag“ im Sinn der nachfolgenden Allgemeinen Geschäftsbedingungen ist ein Vertrag über die Veröffentlichung einer oder mehrerer Anzeigen oder Beilagen eines Werbungtreibenden oder sonstigen Inserenten in einem Printmedium zum Zweck der Verbreitung gemeint.

Das Angebot ist in Textform zu erstellen. Gleiches gilt für die Annahme und Auftragsbestätigung. Anzeigenaufträge sind zur vereinbarten Zeit zu platzieren.

2. Wird ein Auftrag aus Gründen nicht erfüllt, die der Auftragnehmer nicht zu vertreten hat, so hat der Auftraggeber gleichwohl die Verpflichtung, die geschuldete Vergütung zu zahlen, außerdem schuldet der Auftraggeber auch bei Nichtlieferung der Anzeige bis zum bekannten Anzeigenschluss den vereinbarten Anzeigenpreis. Das gilt auch dann, wenn der Verlag eine lückenfüllende Eigenwerbung, Informationstexte o.Ä. einsetzen kann.

Bei gewährten Rabatten hat der Auftraggeber den Unterschied zwischen dem gewährten und dem der tatsächlichen Abnahmemenge entsprechenden Nachlass dem Auftragnehmer zu erstatten.

3. Bei der Errechnung der Abnahmemengen werden Text-Millimeterzeilen, dem Preis entsprechend, in Anzeigen-Millimeter umgerechnet.
4. Aufträge für Anzeigen und Fremdbeilagen, die erklärtermaßen ausschließlich in bestimmten Nummern, bestimmten Ausgaben oder an bestimmten Plätzen der Druckschrift veröffentlicht werden sollen, müssen so rechtzeitig beim Verlag eingehen, dass dem Auftraggeber noch vor Anzeigenschluss

mitgeteilt werden kann, wenn der Auftrag auf die vom Auftraggeber gewünschte Weise nicht auszuführen ist. Rubrizierte Anzeigen werden in der jeweiligen Rubrik abgedruckt, ohne dass dies der ausdrücklichen Vereinbarung bedarf.

5. Anzeigen, die aufgrund ihrer redaktionellen Gestaltung nicht als Anzeigen erkennbar sind, werden als solche vom Verlag mit dem Wort „Anzeige“ deutlich kenntlich gemacht.
6. Der Verlag behält sich vor, Anzeigenaufträge - auch einzelne Abrufe im Rahmen eines Abschlusses - und Beilagenaufträge wegen des Inhalts, der Herkunft oder der technischen Form nach ethischen und/oder sachlich gerechtfertigten Grundsätzen des Auftragnehmers abzulehnen, wenn deren Inhalt diskriminierenden Charakter hat, gegen Gesetze oder behördliche Bestimmungen verstößt oder deren Veröffentlichung für den Verlag unzumutbar ist.

Beilagenaufträge sind für den Verlag erst nach Vorlage eines Modells der Beilage und deren Billigung bindend. Beilagen, die durch Format oder Aufmachung beim Leser den Eindruck eines Bestandteils der Zeitung oder Zeitschrift erwecken oder Fremdanzeigen enthalten, können abgelehnt werden. Die Ablehnung eines Auftrages wird dem Auftraggeber unverzüglich mitgeteilt.

Der Auftraggeber gewährleistet und sichert zu, dass er alle zur Schaltung der Anzeige erforderlichen Rechte besitzt. Der Auftraggeber trägt allein die Verantwortung für den Inhalt und die rechtliche Zulässigkeit und die Übermittlung der für die Insertion zur Verfügung gestellten Text und Bildunterlagen sowie der zugelieferten Werbemittel. Er stellt den Auftragnehmer im Rahmen des Auftrags von allen Ansprüchen Dritter frei, die wegen der Verletzung gesetzlicher Bestimmungen o.Ä. entstehen könnten.

7. Für die rechtzeitige Lieferung des Anzeigentextes und einwandfreier Druckunterlagen oder der Beilagen ist der Auftraggeber verantwortlich.
8. Der Auftraggeber hat bei ganz oder teilweise unleserlichem, unrichtigem oder bei unvollständigem Abdruck der Anzeige Anspruch auf Zahlungsminderung oder eine einwandfreie Ersatzanzeige, aber nur in dem Ausmaß, in dem der Zweck der Anzeige beeinträchtigt wurde. Schadensersatzansprüche werden auf das zu zahlende Entgelt beschränkt, sind im Übrigen ausgeschlossen.
9. Probeabzüge werden nur auf ausdrücklichen Wunsch geleistet. Der Auftraggeber trägt die Verantwortung für die Richtigkeit der zurückgesandten Probeabzüge. Der Auftragnehmer berücksichtigt alle Fehlerkorrekturen, die ihm innerhalb der bei der Übersendung des Probeabzuges gesetzten Frist mitgeteilt werden.
10. Der Auftragnehmer kann die Vorauszahlung des Entgeltes verlangen. Die Rechnung ist innerhalb von 14 Tagen zu bezahlen, sofern nicht im einzelnen Fall eine andere Zahlungsfrist oder Vorauszahlung vereinbart ist.
11. Bei Zahlungsverzug oder Stundung werden Zinsen sowie die Einziehungskosten berechnet. Der Verlag kann bei Zahlungsverzug die weitere Ausführung des laufenden Auftrages bis zur Bezahlung zurückstellen und für die restlichen Anzeigen Vorauszahlung verlangen.
12. Der Verlag liefert mit der Rechnung auf Wunsch einen Anzeigenbeleg (je nach Art und Umfang des Anzeigenauftrages als Anzeigenausschnitt, Belegseite oder vollständige Belegnummer). Kann ein Beleg nicht mehr beschafft werden, so tritt an seine Stelle eine rechtsverbindliche Bescheinigung des Verlages über die Veröffentlichung und Verbreitung der Anzeige.
13. Kosten für die Anfertigung von Datensätzen sowie für vom Auftraggeber gewünschte oder zu vertretende Änderungen ursprünglich vereinbarter Ausführungen hat der Auftraggeber zu tragen.
14. Aus einer Auflagenminderung kann bei einem Abschluss über mehrere Anzeigen ein Anspruch auf Preisminderung zu Gunsten des Auftraggebers nicht hergeleitet werden.
15. Daten werden nur auf besondere Anforderung an den Auftraggeber zurückgesandt. Die Pflicht zur Aufbewahrung endet drei Monate nach Ablauf des Auftrages.
16. Erfüllungsort ist der Sitz des Auftragnehmers. Gerichtsstand ist Wuppertal.

Für Fehler aus telefonischen, fernschriftlichen oder elektronischen Übermittlungen jeder Art sowie der Richtigkeit von Übersetzungen von Anzeigentexten übernimmt der Auftragnehmer keine Haftung.

Bei Vorliegen begründeter Zweifel an der Zahlungsfähigkeit des Auftraggebers ist der Verlag berechtigt, auch während der Laufzeit eines Anzeigenabschlusses das Erscheinen weiterer Anzeigen ohne Rücksicht auf ein ursprünglich vereinbartes Zahlungsziel von der Vorauszahlung des Betrages und von dem Ausgleich offenstehender Rechnungsbeträge abhängig zu machen.

Der VBA e.V. online



VERBAND DER BERGUNGS- UND ABSCHLEPPUNTERNEHMER E.V.

Die Internetpräsenzen des VBA bieten dem Besucher neben umfassenden Informationen über den Verband, Hilfen und Tipps für die Branche auch die ständig aktualisierte Fassung von Ausschnitten der neuesten Ausgabe der b+a.

www.vba-ev.de

Alles rund um den Verband.

www.ifba.eu

Die führende Messe der Branche.

www.taba-gmbh.de

Schulung von Profis für Profis.

www.vba-notruf.de

Den richtigen Partner finden.

Klick! Herzlich willkommen!